



## Gebrauchsanleitungen

# Relax Seat System

P/N 00960.XX



CTA bedankt sich für die Wahl eines seiner Produkte. Der Relax Seat System dass Sie erworben haben, wurde mit äußerster Sorgfalt entworfen und entwickelt um am besten auf seine Funktionen in Bezug auf Funktionalität und Sicherheit zu antworten, wir bitten Sie daher, sich mit der gleichen Sorgfalt an die bereitgestellten Anleitungen zu halten.

P/N	Beschreibung	Notizen
00960.01	Relax Seat System	Mit Fernbedienung mit Kabel
00960.02	Relax Seat System	Mit Wi-Fi Fernbedienung

### ALLGEMEINE INFORMATIONEN

Dieses Handbuch beschreibt die allgemeinen Sicherheitsregeln für die Installation, die Nutzung und die Wartung des Systems des kompletten Mechanismus für Sitze an den sich der Benutzer, genau halten muss.

Der Relax Seat System komplett für Passagierkabinen Sitze wurde ausschließlich, für die Verwendung auf Sitze mit definierten Dimensionen, entworfen und gebaut, wodurch ein unsachgemäßer Gebrauch des Gleichen eine Gefahrquelle darstellen kann.

**ACHTUNG!** Pflichtlektüre dieser Gebrauchsanleitung vor jeder Inbetriebnahme des Produkts.

Das zur Unterstützung gegebene Handbuch ist ein integraler und wesentlicher Bestandteil des Produkts und sollte nicht von Diesen getrennt werden.

**ACHTUNG!** Es wird keinerlei vertraglicher und deliktischer Haftung des Herstellers für verursachten Schäden an Personen, Tieren oder Sachen, durch Fehler bei der Installation des Geräts, durch Eingriffe von nicht autorisierten Personal und der Nichtbeachtung dieser bereitgelegten Gebrauchsanleitung übernommen.

### ALLGEMEINE HINWEISE

#### Sicherheitshinweise

**ACHTUNG!** Es wird empfohlen maximale Aufmerksamkeit an die darin aufgeführten Sicherheits- und Verhaltensregeln zu bringen, um unangenehme Unfälle zu vermeiden.

Verwenden Sie das mechanische/elektrische Gerät nicht für andere als die vom Hersteller vorgesehene Verwendung.

Platzieren Sie das mechanische/elektrische Gerät fest an den Sitz.

Verwenden Sie Original-Zubehör und/oder Original-Komponenten.

Dieser Artefakt wie beschrieben, gebaut und ausgestattet, kann absolut nicht, ohne die wesentlichen Komponenten verwendet werden.

Die Teile des Mechanismus nicht mit übermäßigen Belastungen überlasten.

**Beachten Sie die technischen Angaben in der angegebenen Gebrauchsanleitung.**

### VERWENDUNGSZWECK DES HERSTELLERS

Der Relax Seat System für Sitze ist hergestellt und entwickelt um in Innenräumen und fern von Wärmequellen verwendet zu werden; sind nicht geeignet für übermäßige Belastungen und in feuchten Umgebungen verwendet zu werden. Der Rahmen ist mit Eisen 360B gefertigt und in Kataphorese Schwarz oder in verschiedenen Pulvern lackiert.

Wir übernehmen keine Haftung für Störungen oder Schäden, durch unsachgemäße Installation und Inbetriebnahme durch nicht qualifiziertes Personal.

#### Sicherungsstandards

Die Garantie des Relax Seat System komplett für Sitze, gültig für 24 (vierundzwanzig) Monate und läuft ab dem Zeitpunkt der Lieferung.

Die Garantie ist auf uns zurechenbaren Herstellungsmängel beschränkt und schließt jegliche Haftung für direkte oder indirekte Schäden.

Die Firma die den Mechanismus erstellt hat, erklärt in eigener Verantwortung, dass das Material und die Montage der verschiedenen Komponenten entwickelt wurden um die Normen des internationalen Rechts zu erfüllen.

Es wird keine Verantwortung übernommen, noch würde es das Gesetz erlauben, das Endprodukt zu gewährleisten (bzw. der Sitz).

**VORSICHT!** Schäden durch den von Dritten durchgeführten Transport, durch fehlerhafte Installation oder Wartung, durch Fahrlässigkeit, von unerlaubten Änderungen und Nutzung, sind nicht von der Garantie gedeckt.

Es werden ebenfalls von jeder Form von Garantie, elektrische und elektronische Komponenten und was weitere von normaler Abnutzung und Zubehör abhängt, ausgeschlossen.

Während der Garantiezeit, alle Komponente die aus Gründen des Herstellers, resultieren nicht zu funktionieren, werden ausgetauscht. Die Transportkosten, sowie die Aufbereitung und die für den Austausch notwendigen Zeit, werden von dem Kunden getragen.

Es sind außerdem auch, von jeder Form von Garantie, alle Komponente die sich abnutzen ausgeschlossen.

Der Relax Seat System wurde entwickelt und hergestellt :

- um innerhalb eines Fahrzeuges verwendet zu werden, nur mit Diesen nicht in Bewegung.

- Um auf dem Beifahrersitz installiert zu werden, ohne entfernt werden zu müssen.

- Hergestellt in Kompatibilität mit dem Sitz Fiat Ducato X250 produziert ab 2006 bis 2014 und auf Fiat Ducato X 290. Produziert ab 2014 bis Heute

- Hergestellt und zertifiziert kompatibel mit der CTA Drehscheibe P/N 00230 und der original Fiat Drehscheibe.







Note: Der Relax Seat System ist kompatibel für den selben Sitz Typ auch in den Fahrzeugen Boxer e Citroen Jumper installiert.

CTA übernimmt keine Verantwortung, wenn der Benutzer den Relax Seat System in einer anderen Art und Weise verwendet als angegeben.



**MONTAGEANLEITUNG**

 	<p>Mechanismus mit Vorsicht verwenden:</p> <p>DAS GERÄT AUSCHLIESSLICH MIT EINER 12V BATTERIE VERSORGEN. IN KEINEM FALL EINE ANDERE STROMVERSORGUNG VERWENDEN.</p> <p>Während der Bewegung, besonders Vorsichtig auf Kinder sein. Falls es während des Herauszugs des Dispositivs eine Interferenz gibt, die das Verlangsamen oder eine Blockierung herstellt, die Bewegung zurückstellen und eine Interferenzlose Situation herstellen um den Mechanismus wieder zu öffnen.</p> <p>Kapazität drehbaren Fußbretts max Kg 20 Anstrengungen während des Herauszugs vermeiden</p> <p>Das Dispositiv ist komplett von D+ Dispositiv hergestellt, um die Nutzung während der Fahrt zu vermeiden. Somit mit angeschaltetem Fahrzeug, antwortet das Dispositiv nicht auf die Befehle. Falls man da Fahrzeug mit dem offenen Dispositiv anschaltet, schließt sich dieser automatisch.</p> <p>Arbeitszyklen nicht mehr als 1 alle 2 Minuten. Es sind keine Schmierungen nötig.</p> <p>Der folgende Aufkleber ist in dem Bereich der elektrischen Steuereinheit positioniert</p> <p>Der Aufkleber ist Teil des Produkts und als solcher muss er erhalten bleiben, das Entfernen des Aufklebers erlischt die Produktgewährleistung</p>
---	---

<i>Im Kit 00960.01 enthaltene Komponente</i>			<i>Im Kit 00960.02 enthaltene Komponente</i>		
POS	ABBILDUNG	BESCHREIBUNG	POS	ABBILDUNG	BESCHREIBUNG
A		Mecc.Relax Seat System	A		Mecc.Relax Seat System
B		Stützrohr Ist nicht notwendig für die Version Fiat Ducato X 250	B		Stützrohr Ist nicht notwendig für die Version Fiat Ducato X 250
C		Fernbedienung mit Kabel	D		Wi-Fi Fernbedienung

<b>Für die Montage erforderliche Werkzeuge</b>	
	<p>5 mm Sechskantschlüssels 10 mm Schlüssel</p>



**PHASE 1 :** Erhöhen Sie den Sitz in die höchste Position durch Drehen der Hebel der Sitzung, wie in **Abb. 1.1** angezeigt  
Den Klammer Bügel zirka 10/12mm biegen, um die Positionierung des Mechanismus, wie in **Abb.1.2** abgebildet, zu verfügen.

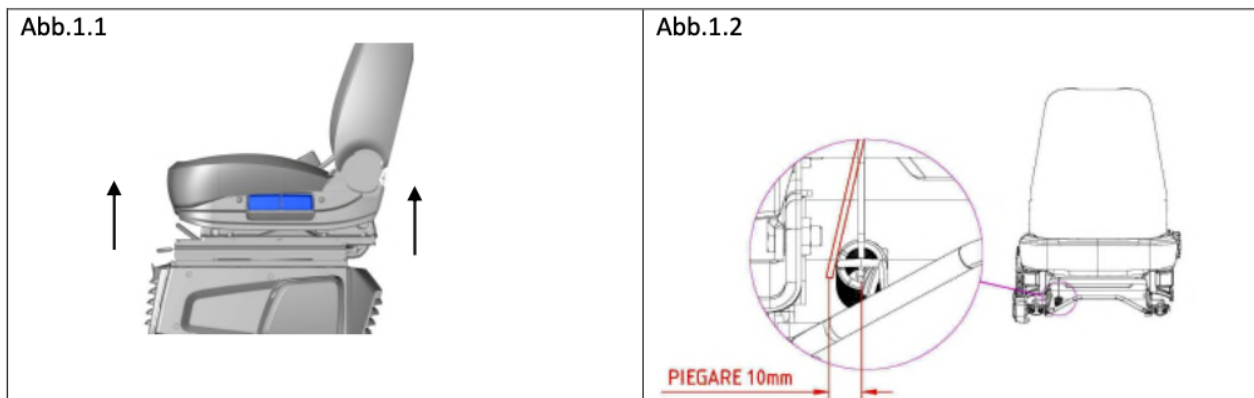

**PHASE 2 :**  
Öffnen Sie den Mechanismus zirka 10/15cm und vom vorderen Bereich des Sitzes einführen.  
Um das Einführen des Mechanismus zu erleichtern, ihn etwas kippen und wie in **Abb. 2.1** abgebildet, bis zum Erreichen der genauen Position einfügen.  
Achten Sie darauf die Original-Kabel in den entsprechenden Stellen einzufügen, wie in **Abb.2.2** abgebildet

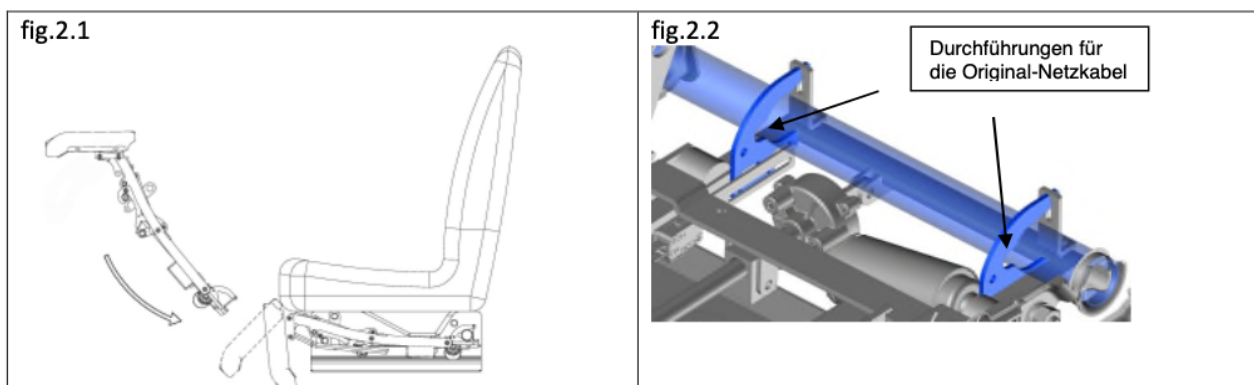



**PHASE 3:** Setzen Sie das Stützrohr "B" in die Öffnung des vorderen Teils des Sitzes wie in **Abb.3.1** abgebildet. Das Stützrohr mit mitgelieferten M6 Schrauben fixieren.

Fig.3.1

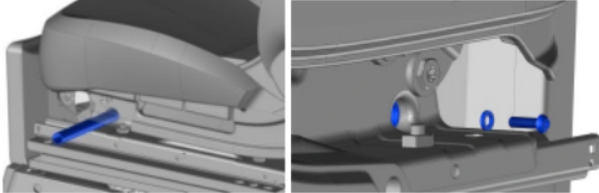

DX - SX

SX - DX

Dieser Schritt ist nicht erforderlich, für Fahrzeuge Version FIAT x 250, hergestellt 2006 bis 2014 bereits in besitz des Stützrohres

**PHASE 4:** Fixieren Sie den Mechanismus an der gedachten Stelle, indem Sie die Verriegelungsklammern wie in Abb.4.1 abgebildet, einsetzen und die Schrauben fest ziehen.

Abb.4.1

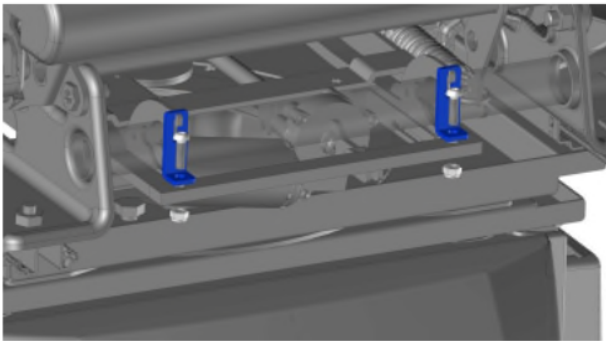

**PHASE 5:** Schließen Sie das Gerät an indem Sie: das rote Kabel an den Pluspol des Fahrzeugs, das schwarze Kabel an den Minuspol des Fahrzeugs und das violette Kabel an den D + des Fahrzeugs verbinden. Sichern Sie die Kabel mit Kabeln Bindern an den original Sicherheitsgurt Seilspanner, gemäß dem selben Durchgang.

Wenn das Gerät an dem Strom verbunden wird, leuchtet für einen Augenblick der rote LED

**Elektrischer Anschluss**

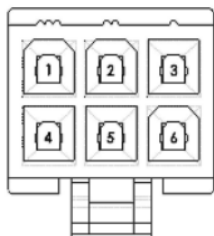

- 1 rotes Kabel = + 12V
- 2 violette Kabel = D+
- 3 nicht angeschlossen
- 4 schwarzes Kabel = - 12V
- 5 nicht angeschlossen
- 6 nicht angeschlossen



**\* DAS GERÄT AUSSCHLIEßLICH NUR MIT EINER 12V BATTERIE VERSORGEN, IN KEINEM FALL EIN VERSCHIEDENES NETZTEIL VERWENDEN**

Nur für eventuelle Funktionen, kann der Techniker während der Installation die Funktion D+ bypassieren, indem er das violette Kabel 2 des D+ an das rote Kabel 1 des positives anschließt. **ACHTUNG das Kablieren wie in der korekten Funktion des D+ vorhergesehen, zurück bringen.**

Gerät	
	<p>1 – Elektrische Verbindung mit + / - / D+</p> <p>2 – Anschluss Fernbedienung mit Kabel</p> <p>3 – Programmier-Taste Wi-Fi Fernbedienung</p> <p>4 – Programmier-Led Strom Bestätigung</p> <p>5 – Motor Anschluss</p> <p>6 – Mikro Anschluss</p>



Die Wi-Fi Fernbedienung wird programmiert geliefert.

Die Wi-Fi Fernbedienung sendet den Befehl ein Bruchteil einer Sekunde nachdem ein leichter Druck auf einer der Tasten ausgeübt wird

Im Fall es notwendig wäre die Wi-Fi Fernbedienung neu zu programmieren, die folgende Schritte befolgen:

1-Das Gerät versorgen

2-Die Programmiertaste 3 des Steuergeräts drücken bis der rote LED zu blinken beginnt

3-Drücken Sie eine der Tasten auf der Wi-Fi Fernbedienung bis der rote LED sich ausschaltet